

Miele

SOFTTRONIC



Brugsanvisning Kondenstørretumbler T 4262 C



Læs venligst denne brugsanvisning inden opstilling, installation og ibrugtagning for at undgå skader på personer og produkt.

M.-Nr. 06 482 050

Bortskaffelse af emballagen

Emballagen beskytter tørretumbleren mod transportskader. Emballagen er valgt ud fra miljø- og affaldstekniske hensyn og kan således genbruges.

Genbrug af emballagematerialerne sparer råstoffer og mindsker affaldsproblemerne. Emballagen bør derfor afleveres på nærmeste genbrugsstation/opsamlingssted.

Bortskaffelse af et gammelt produkt

Gamle elektriske og elektroniske produkter indeholder stadig værdifulde materialer. De indeholder imidlertid også skadelige stoffer, som er nødvendige for deres funktion og sikkerhed. Hvis disse bortskaffes sammen med husholdningsaffaldet eller behandles forkert, kan det skade den menneskelige sundhed og miljøet. Bortskaf derfor ikke det gamle produkt med husholdningsaffaldet.

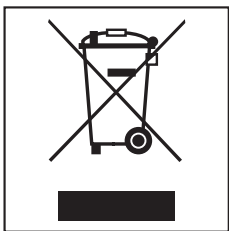

Aflever i stedet for det gamle produkt på nærmeste opsamlingssted eller den lokale genbrugsstation, så delene kan blive genanvendt.

Sørg endvidere for, at det gamle produkt opbevares utilgængeligt for børn, indtil det afleveres på genbrugsstatio-

nen. Se også afsnittet Råd om sikkerhed og advarsler.

Energispareråd

Unødigt forlænget tørretid og forøget energiforbrug kan undgås på følgende måder:

- Lad tøjet centrifugere ved højeste centrifugeringshastighed i vaskemaskinen.
Hvis tøjet f.eks. centrifugeres ved 1600 omdr./min. i stedet for 800 omdr./min., spares ca. 30% energi og tid.
- Udnyt altid hele tromlens kapacitet i det pågældende program. Herved bruges der mindst mulig energi set i forhold til den samlede tøjmængde.
- Sørg for tilstrækkelig udluftning under tørring.
- Rens fnugfiltrene efter hver tørring.
- Kontroller krydsveksleren af og til, og rengør den om nødvendigt.

Miljøbeskyttelse	2
Bortskaffelse af emballagen	2
Bortskaffelse af et gammelt produkt	2
Energispareråd	2
Råd om sikkerhed og advarsler	5
Betjeningspanel	8
Tøjpleje	9
Behandlingssymboler	9
Råd om tørring	9
Sådan tørres tøjet korrekt	10
Kort vejledning	10
Skåneprogram	11
Programforløb ændres	12
Programoversigt	13
Rengøring og vedligeholdelse	15
Beholderen til kondensvand tømmes	15
Fnugfiltrene renses	16
Rengøring uden vand	16
Rengøring med vand	17
Tørretumbleren rengøres	17
Krydsveksleren rengøres	18
Krydsveksleren tages ud	18
Krydsveksleren efterses	19
Krydsveksleren rengøres	19
Krydsveksleren sættes på plads	20
Småfejl udbedres	21
Hvad nu, hvis	21
Generelle fejl	21
Kontrol- og fejlmeddelelser	24
Pæren udskiftes	26

Indholdsfortegnelse

Opstilling og tilslutning	27
Front	27
Opstillingssted	28
Tørretumbleren transporteres til opstillingsstedet	28
Opstilling under en køkkenbordplade	28
Tørretumbleren justeres	29
Opstillingsrum	29
Vaske-/tørresøjle	29
Hvis tørretumbleren skal flyttes på et senere tidspunkt	29
Kondensvandet afledes eksternt	30
Afløbsslangen placeres	30
Afløbsslangen tilsluttes en vandlås på en håndvask	31
Genmontering til intern beholder	31
Eltilslutning	32
Forbrugsdata	33
Service / reklamationsfrist	34
Tekniske data	37
Programmeringsfunktioner	40
Restfugtigheden i programmet Koge-/kulørtvask ændres	40
Restfugtigheden i programmet Strygelet ændres	41
Summer til-/frakobles	42
Forlænget afkølingstid indstilles	43
Standardtørretrinnet i pro- grammet Strygelet/Skabstørt ændres	44
Standardtørretrinnet i programmet Automatic ændres	45

Læs venligst denne brugsanvisning, inden tørretumbleren tages i brug. Den giver vigtige anvisninger om sikkerhed, brug og vedligeholdelse. Derved undgås skader på både personer og tørretumbler. Opbevar venligst brugsanvisningen, og giv den videre til en eventuel senere ejer af tørretumbleren.

Retningslinier vedrørende brugen

Tørretumbleren er kun beregnet til tørring af tekstiler, der er vasket i vand, og som af tekstilproducenten er angivet som egnet til tørring i tørretumbler.

Anvendelse til andre formål kan være farlig. Producenten hæfter ikke for skader, der er forårsaget af u hensigtsmæssig brug eller forkert betjening.

Teknisk sikkerhed

Før opstilling kontrolleres tørretumbleren for udvendige, synlige skader.

En beskadiget tørretumbler må ikke installeres og tages i brug.

Inden tilslutning bør tørretumblerens tilslutningsdata (sikring, spænding og frekvens), der fremgår af typeskiltet, ubetinget sammenlignes med strømtilførslen på stedet. I tvivlstilfælde bør der rettes henvendelse til en elinstallatør.

Tørretumblerens elsikkerhed kan kun garanteres, når der er etableret forskriftsmæssig jordforbindelse. Det er meget vigtigt, at denne grundlæggende sikkerhedsforanstaltning kontrolleres, og at installationerne i tvivlstilfælde gennemgås af en fagmand. Producenten kan ikke gøres ansvarlig for skader, der er opstået på grund af manglende eller beskadiget jordforbindelse.

Brug af sikkerhedsmæssige grunde aldrig forlængerledning (fare for overophedning og dermed brand).

Tørretumbleren opfylder de foreskrevne sikkerhedsbestemmelser. Reparationer må kun foretages af en af Miele autoriseret tekniker. Reparationer foretaget af ukyndige kan betyde fare for brugeren og medfører bortfald af kravene om reklamationsret.

Defekte dele må kun erstattes med originale Miele reservedele. Kun hvis dette overholdes, kan vi garantere, at de sikkerhedskrav, som Miele stiller til sine produkter, opfyldes.

Hvis netttilslutningsledningen er beskadiget, skal denne udskiftes af en Miele tekniker for at undgå fare for brugeren.

Råd om sikkerhed og advarsler

■ I tilfælde af fejl eller ved rengøring afbrydes tørretumbleren fra elnettet. Den er først fuldstændig afbrudt, når:

- ledningen er trukket ud af stikkontakten,
- hovedafbryderen er slukket, eller
- skruesikringen er skruet helt ud.

Brug

■ Indbygning og montering af denne maskine på et ikke-stationært opstillingssted (f.eks. skib) må kun udføres af fagfolk og kun under iagttagelse af sikkerhedsforskrifterne for brugen af denne maskine.

■ Tørretumbleren må ikke anvendes uden fnugfiltre eller med beskadigede fnugfiltre.

■ Fnugfiltrene skal tørres, hvis de er rengjort med vand. Våde filtre kan medføre funktionsforstyrrelser!

■ Tørretumbleren må ikke anvendes uden krydsveksler.

■ Tørretumbleren må ikke opstilles i et lokale, hvor der er risiko for frost. Selv temperaturer lige omkring frysepunktet påvirker tørretumblerens drift. Frosset kondensvand i pumpen og i afløbsslangen kan medføre beskadigelser. Rumtemperaturen bør være mellem +2°C og +35°C.

■ Ved tilslutning af kondensvandafløb:

Afløbsslangen skal sikres mod at glide ned, f.eks. hvis den hænges over en håndvask. Ellers kan slangen glide ned, og det udstrømmende vand kan forårsage skader.

■ Kondensvand er ikke drikkevand. Det er sundhedsskadeligt for både mennesker og dyr.

■ Det lokale, hvor tørretumbleren er opstillet, bør altid holdes frit for støv og fnug. Smudspartikler i den indsugede køleluft kan med tiden tilstoppe varmeveksleren.

■ På grund af brandfare må tekstiler ikke tørres, hvis de:

- overvejende indeholder skumgummi, gummi eller gummilignende bestanddele.
- har dunfyld, der er beskadiget (f.eks. puder og jakker).
- er behandlet med brandfarlige rengøringsmidler.
- har pletter af hårspray, neglelakfjerner eller lignende rester.
- indeholder olie- eller fedtholdige rester og lign. (f.eks. på viskestykker eller kitler).
- indeholder rester af f.eks. voks eller kemikalier (f.eks. på mopper, gulvklude, aftørningsklude).
- ikke er tilstrækkeligt rengjorte og indeholder fedt eller olie.
Vask stærkt snavsede tekstiler (f.eks. arbejdstøj) med et specielt intensivvaskemiddel. Rådspørg venligst vaskemiddelforhandleren.

■ Man bør ikke støtte eller læne sig op ad døren. Tørretumbleren kan vippe.

■ Luk døren efter brug. Derved forhindres, at:

- **børn** kravler ind i tørretumbleren eller gemmer ting i den.
- **husdyr** kravler ind i tørretumbleren.

Børn i huset

■ Hold altid øje med børn, der opholder sig i nærheden af tørretumbleren. Lad dem aldrig lege med tørretumbleren.

Brug af tilbehør

■ Der må kun monteres tilbehør, der er anerkendt af Miele. Hvis andre dele monteres, bortfalder kravene om reklamationsret og/eller produktansvar.

Inden bortskaffelse af den gamle tørretumbler

■ Træk stikket ud af stikkontakten. Ledning og stik gøres ubrugelige. Derved forhindres misbrug af tørretumbleren.

Betjeningspanel

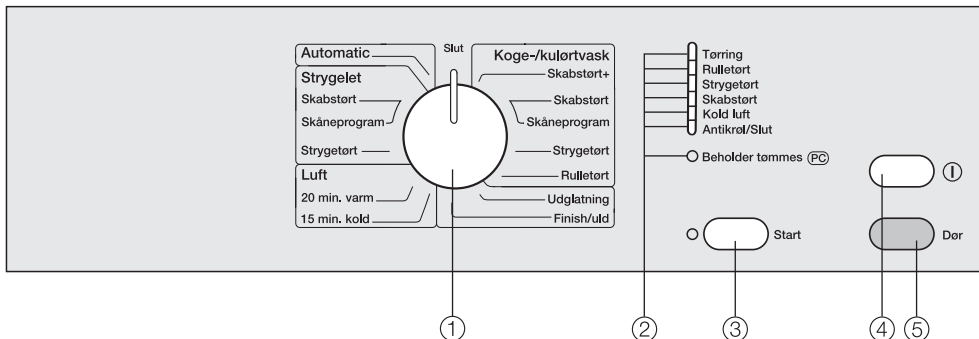

① Programvælger

Programvælgeren kan drejes til højre og venstre.

② Programforløb og kontrollamper

③ Start

Starter tørreprogrammet. Kontrollampen blinker, når programmet kan startes, og lyser efter programstart.

④ Tænd/Sluk

Tænder og slukker tørretumbleren eller afbryder et program.

Kontrollampen *Antikrøl/Slut* lyser efter indstilling som bekræftelse.

⑤ Dør

Åbner døren / afbryder et program. Med denne tast kan døren åbnes uafhængigt af strømtilslutning.



Bemærk: Når tørretumbleren er tændt, og døren er åbnet, slukker tromlebelysningen automatisk efter nogle minutter (energibesparende).

Optisk interface PC

Anvendes af Miele's tekniske service (bl.a. til ajourføring af programmer).

Behandlingssymboler

Før tørring bør man kontrollere, hvilke behandlingssymboler der er anført på vaskemærket i tøjet.

-  Tørring ved normal temperatur
-  Tørring ved lav temperatur
-  Tåler ikke tørring i tørretumbler

Råd om tørring

- Overskrid aldrig den maksimale fyldningsmængde, der fremgår af afsnittet Programoversigt.

Overfyldning giver kraftigt slid på tøjet, forringer tørreresultatet og bevirker som regel, at tøjet bliver krøllet.

- Sarte tekstiler med behandlingssymbolet  tørres på *Skåneprogram* (lav temperatur).
- Undlad at komme drivvådt tøj i tørretumbleren! Centrifuger tøjet godt i mindst 30 sekunder efter vask.
- Blandinger af bomuld, kulørt vask og strygelet tøj tørres på programmet *Automatic*.
- Jakker åbnes, så de bliver ensartet gennemtørret.
- Uld og uldblandinger har tendens til at filtrere og krybe. Disse bør derfor udelukkende tørres på programmet *Finish/uld*.

- De inderste materialer i dunfyldte tekstiler kan, alt efter kvalitet, have tendens til at krybe. Dunfyldte materialer bør derfor kun tørres på programmet *Udglatning*.
- Lærredstøj må kun tørres i tørretumbler, hvis det fremgår af behandlingssymbolet i tøjet. Lærred kan blive "hårdt". Disse tekstiler bør kun tørres på programmet *Udglatning*.
- T-shirts, undertøj etc. kryber ofte de første par gange, de vaskes. De bør derfor ikke tørres ved for høje temperaturer for at undgå, at de kryber yderligere. Køb evt. T-shirts etc. et eller to numre for store.
- Strygefrit tøj krøller mere, jo større mængde tøj der tørres. Det sker især med de helt sarte tekstiler (f.eks. skjorter eller bluser). Tøjmængden bør reduceres, eller man kan anvende programmet *Strygelet Strygetørt*.
- Stivede tekstiler kan ligeledes tørres i tørretumbler. For at opnå den optimale appretureffekt skal der imidlertid doseres den dobbelte mængde stivelse.
- Nye, kulørte tekstiler bør vaskes grundigt før første tørring og ikke tørres sammen med lyst tøj, da de kan smitte af (også på plastdele i tørretumbleren).

Sådan tørres tøjet korrekt

Kort vejledning

De med tal (1, 2, 3 ...) markerede betjeningstrin kan anvendes som kort vejledning.

1 Tøjet forberedes

Før tørring i tørretumbler bør tøjet være løsnet og sorteret efter . . .

- . . . ønsket tørringsgrad,
 - . . . tekstilart,
 - . . . størrelse,
 - . . . restfugtighed efter centrifugering.
- På den måde opnås det bedste tørreresultat.

⚠ Fremmedlegemer, som f.eks. vaskerbolde, fjernes fra tøjet. De kan smelte og dermed beskadige tøjet.

- Sømme og syninger efterses, så evt. fyld ikke kan falde ud af tøjet.
- Dyne- og hovedpudebetræk lukkes, så der ikke kan komme små stykker tøj ind i dem.
- Hægter etc. lukkes.
- Bælter lukkes, og bindebånd bindes.
- Bøjler fra bh'er, der har løsnet sig, sys fast eller fjernes.

2 Tørretumbleren tændes

Tørretumbleren kan også tændes, efter at der er lagt tøj i; der vil da ikke komme lys i tromlen (energibesparende).

- Tryk på *Tænd/Sluk* for at tænde maskinen.

3 Tørretumbleren fyldes

- Tryk på *Dør* for at åbne døren.

- Læg tøjet i tørretumbleren. Det skal løsnes godt, inden det lægges i.

Der bør ikke fyldes for meget tøj i tromlen, da overfyldning kan påvirke tørreresultatet.

Anbefalede tøjmængder fremgår af afsnittet Programoversigt.

- Inden døren til tørretumbleren lukkes, skal man sørge for, at frugfilteret er anbragt korrekt i holderen på døren.

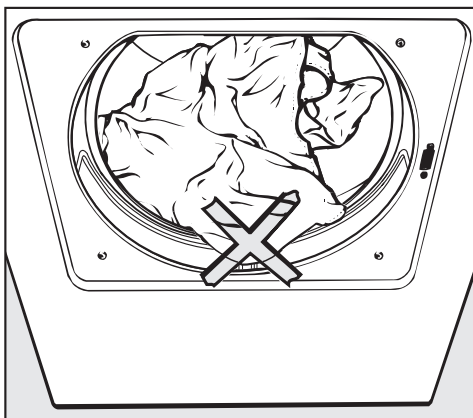

Sørg for, at der ikke kommer tøj i klemme, da det ellers kan blive ødelagt.

- Smæk døren forsigtigt i, eller luk den med et fast tryk.

4 Program vælges

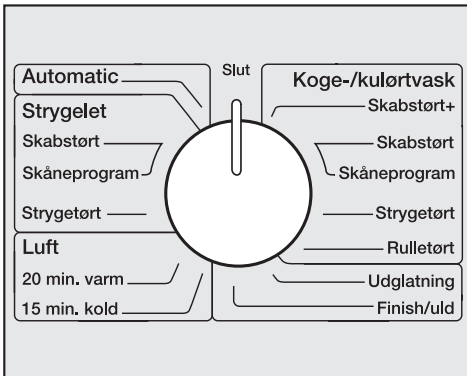

- Stil programvælgeren på det ønskede program.

Skåneprogram

- Til tørring af sarte tekstiler (behandlingssymbol ) f.eks. af akryl, skal programvælgeren stilles på *Skåneprogram*.

På grund af den reducerede temperatur på *Skåneprogram* forlænges programtiden.

5 Program startes

- Tryk på *Start*.

Kontrollampen *Start* skifter fra at blinke til at lyse konstant.

Opvarmningsfasen begynder.

Til højre på betjeningspanelet lyser (afhængig af programvalg) kontrollampen for det igangværende tørretrin.

Før programslut

Efter opvarmningsfasen følger en afkølingsfase til afkøling af tøjet (kontrollampe *Kold luft*). Først herefter er programmet slut.

Programslut

Kontrollampen *Antikrøl/Slut* lyser.

Hvis tøjet ikke tages ud straks efter afslutning af et program, drejer tromlen rundt med bestemte intervaller (antikrøl), hvorved krølfolder i tøjet undgås (undtagen i programmet *Finish/uld*) - varighed: 1 time.

Under Antikrøl-fasen . . .

. . . lyser (afhængig af programvalg) desuden kontrollampen for det nåede tørretrin.

. . . høres summeren intervalmæssigt.

Sådan tørres tøjet korrekt

6 Tøjet tages ud

- Tryk på *Dør*.
- Døren åbnes.
- Tøjet tages ud.

Sørg for, at tromlen tømmes helt! Eventuelle glemte tekstiler kan blive beskadiget af for megen varme, hvis de tørres med næste gang.

- Maskinen slukkes ved tryk på *Tænd/Sluk*.
- Fngulfiltrene renses.
- Luk døren.
- Beholderen til kondensvand tømmes (hvis der ikke er tilsluttet kondensvandafløb).
- Krydsveksleren skal kontrolleres med jævne mellemrum.

Programforløb ændres

Et andet program vælges

Efter programstart kan programvælgeren drejes over på et andet program, så længe koldluftfasen eller antikrøl ikke er nået.

Et program afbrydes

- Sluk for tørretumbleren ved at trykke på *Tænd/Sluk*.

Tørringen fortsættes:

- Tænd for tørretumbleren ved at trykke på *Tænd/Sluk*.

Programmet fortsættes (kun programmerne *Koge-/kulørtvask*, *Strygelet*, *Automatic*).

Øvrige programmer:

- Tryk på *Start*.

Et program afbrydes

- Programvælgeren stilles på *Slut*, eller døren åbnes.



Tøj efterfyldes eller tages ud

- Tryk på *Dør*.
- Døren åbnes.

 Undgå at berøre tromlebaggvæggen, når der lægges mere tøj i, og når tøjet tages ud! På grund af de høje temperaturer i tromlen er der risiko for forbrænding.

- Der kan nu lægges mere tøj i, eller noget af tøjet kan tages ud.
- Luk døren.
- Tryk på *Start*.

Programoversigt

Koge-/kulørtvask		Kapacitet: 6 kg*
Skabstørt+, Skabstørt**, Skåneprogram		
Tekstilart	Tekstiler, der består af et eller flere lag bomuld. F.eks. frottéhåndklæder/badehåndklæder/badekåber, T-shirts, undertøj, sengelinned, babytøj.	
Bemærk	– Vælg <i>Skåneprogram</i> til tekstiler med behandlingssymbolet  . I dette program tørres sarte tekstiler (f.eks. akryl) skabstørt ved lav temperatur.	
Strygetørt**, Rulletørt		
Tekstilart	Tekstiler af bomuld eller lærred, f.eks. duge, sengetøj og stivede tekstiler.	
Bemærk	Rulletøj rulles sammen, indtil det skal rulles, så det forbliver fugtigt.	
Strygelet		Kapacitet: 3 kg*
Skabstørt**, Skåneprogram, Strygetørt		
Tekstilart	Strygelette tekstiler af syntetiske stoffer, bomuld eller blandingsstoffer. F.eks. pullover, kjoler, bukser, kitler, duge.	
Bemærk	<ul style="list-style-type: none"> – Vælg <i>Skåneprogram</i> til tekstiler med behandlingssymbolet . I dette program tørres sarte tekstiler (f.eks. akryl) skabstørt ved lav temperatur. – Til særlig krølfri tørring vælges <i>Strygetørt</i>, og fyldningsmængden reduceres til 1,5 kg*. – Med <i>Strygetørt</i> tørres tøjet krølfrit - afhængig af tekstilart og fyldning. 	

* Vægt på tørt tøj.

** Oplysning til testinstitutter:

Programindstilling til test i henhold til norm EN 61121

Programoversigt

Automatic		Kapacitet: 3 kg*
Tekstilart	Blanding af kulørtvask og strygelette tekstiler.	
Luft		Kapacitet: 6 kg*
varm		
Tekstilart	– Eftertørring af tekstiler, der består af flere lag, som tørres uensartet, f.eks. jakker, puder og meget store tøjstykker. – Tørring af enkelte stykker tøj, f.eks. badehåndklæder, badetøj og karklude.	
kold		
Tekstilart	Tekstiler, der kun skal luftes.	
Finish/uld		Kapacitet: 2 kg*
Tekstilart	Tekstiler af uld.	
Bemærk	– Tekstiler af uld "løsnes" hurtigt, men bliver ikke færdigtørret. – Tøjet tages ud lige efter programslut og tørres færdig ved lufttørring.	
Udglatning		Kapacitet: 3 kg*
Tekstilart	– Bomuld eller lærred. – Strygelette tekstiler af bomuld, blandingsstoffer eller syntetiske stoffer, som f.eks. bomuldsbukser, anorakker og skjorter.	
Bemærk	– Folder fra centrifugering i vaskemaskine reduceres. – Tøjet tages ud lige efter programslut og tørres færdig ved lufttørring.	

* Vægt på tørt tøj

Beholderen til kondensvand tømmes

Hvis tørretumbleren ikke er forsynet med en afløbsslange, opsamles det kondensvand, der dannes under tørringen, i beholderen til kondensvand.

Beholderen til kondensvand skal tømmes efter hver tørring og senest, når kontrollampen *Beholder tømmes* lyser!

Hvis beholderen til kondensvand er helt fyldt, afbrydes programmet. Kontrollampen *Beholder tømmes* lyser, og summen lyder.

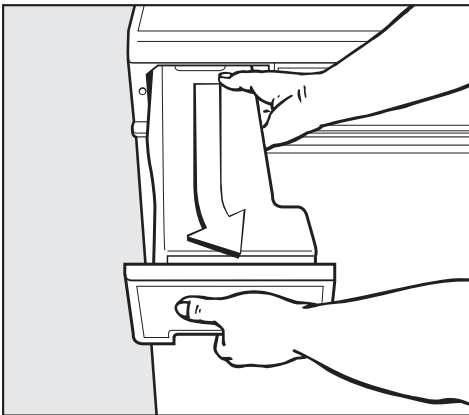

- Træk beholderen lidt til højre, når den tages ud.
- Beholderen skal bæres vandret. Tag fat i panelet og i den anden ende af beholderen.

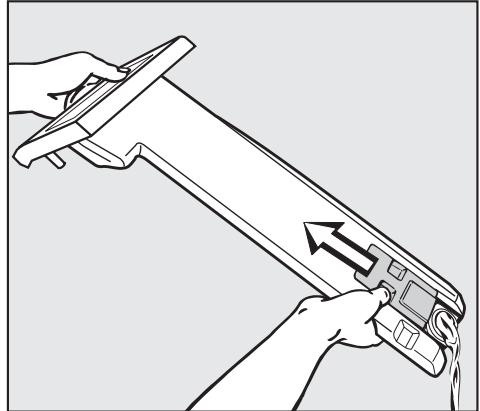

- Beholderen åbnes og tømmes.
- Den tomte beholder holdes lidt på skrå, når den sættes i (som da den blev taget ud). Herefter skubbes den forsigtigt helt på plads.
- Inden start af nyt program slukkes tørretumbleren. Når den tændes igen, er kontrollampen *Beholder tømmes* slukket.

Kondensvand må ikke drikkes! Det kan være sundhedsskadeligt for både mennesker og dyr.

Kondensvand kan f.eks. anvendes i dampstrygejern eller luftrensere. Kondensvandet bør dog hældes gennem et finfilter eller et kaffefilter. Derved bliver helt små fnug, der måske ellers ville kunne anrette skade, filtreret fra.

Rengøring og vedligeholdelse

Fnugfiltrene renses

Fnuggene fra tøjet opsamles i fnugfiltrene i døren og i døråbningen. Fnugfiltrene bør derfor renses efter **hver** tørring.

Rengøring uden vand

Tip: Fnuggene kan fjernes med en støvsuger, så man ikke kommer i berøring med dem.

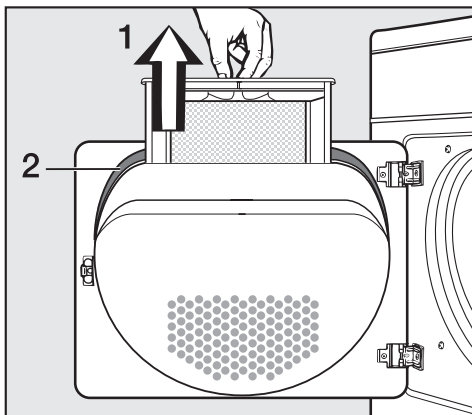

- Tag fnugfilteret (1) ud af holderen i døren.

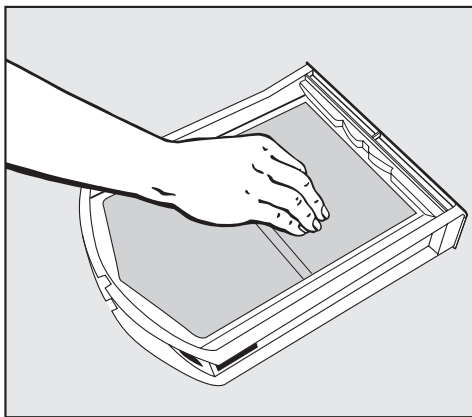

- Tør eller sug fnuggene af fnugfilteret.

- De fnug, der har samlet sig i hulrummet i døren, fjernes med en rengøringsbørste (ekstraudstyr) eller med støvsugeren.
- Rengør tætningslisten (2) rundt om holderen i døren med en fugtig klud.
- Det rengjorte fnugfilter anbringes i holderen i døren.

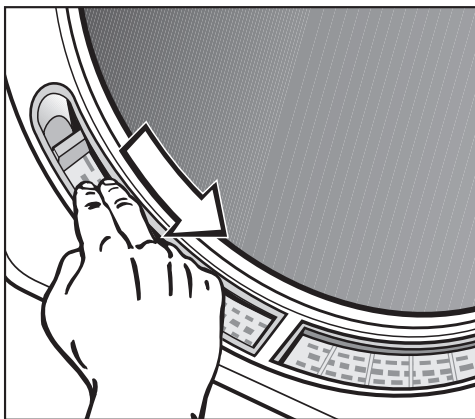

- Fnuggene i de to fnugfiltre i døråbningen fjernes med fingrene eller med en støvsuger.
- Luk døren.

Rengøring og vedligeholdelse

Rengøring med vand

Hvis fnugfiltrene er helt tilstoppede, kan de renses under rindende, varmt vand.

- Tag fnugfilteret ud af holderen i døren (se foregående side).

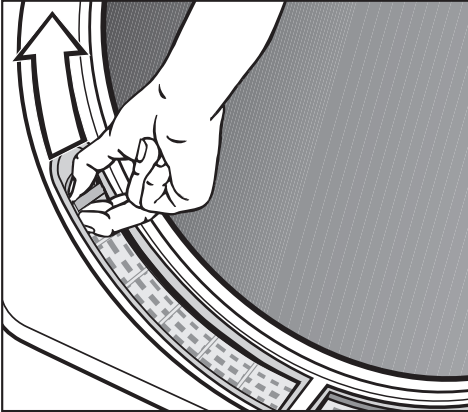

- De to fnugfiltre i døråbningen tages ud: Tag fat i grebene, og skub dem opad.
- Rengør alle filtre under rindende, varmt vand.
- Fnugfiltrene tørres forsigtigt, men grundigt af.

 Fnugfiltrene skal være tørre, når de sættes i. Våde filtre kan medføre funktionsforstyrrelser!

- Det store fnugfilter anbringes i holderen i døren.

- De to andre fnugfiltre anbringes i holderen i døråbningen (det venstre og det højre fnugfilter er identiske).

Tørretumbleren rengøres

Tørretumbleren afbrydes fra elnettet.

- Kabinet og betjeningspanel rengøres med et mildt rengøringsmiddel eller med sæbevand.
- Tromlen og øvrige dele af stål rengøres med et rengøringsmiddel beregnet til stål.

Anvend **ikke** rengøringsmidler med skurende virkning, rengøringsmidler med opløsningsmidler eller glas- eller universalrengøringsmidler, da de kan beskadige kunststofoverflader og andre dele.

- Samtlige dele tørres af med en blød klud.

Rengøring og vedligeholdelse

Krydsveksleren rengøres

Rester af vaskemiddel, hår og fine frug i tørreluften kan trænge gennem frugfilteret og tilstoppe krydsveksleren.

Også snavs, der suges ind med køleluften fra rummet, hvori tørretumbleren står, kan give tilstopninger.

Kontroller krydsveksleren mindst to gange årligt. Hvis tørretumbleren bruges meget ofte, skal den kontrolleres senest efter hver 100 tørreprocesser og om nødvendigt rengøres.

Krydsveksleren tages ud.

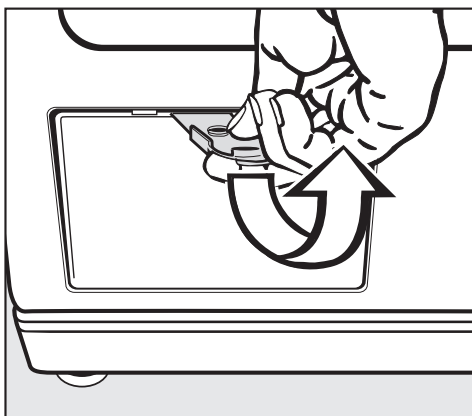

- Åbn den yderste klap. Krogene på siderne holder klappen fast, så den ikke falder af.
- Træk klappen af skråt opad.
- Læg klappen til side.

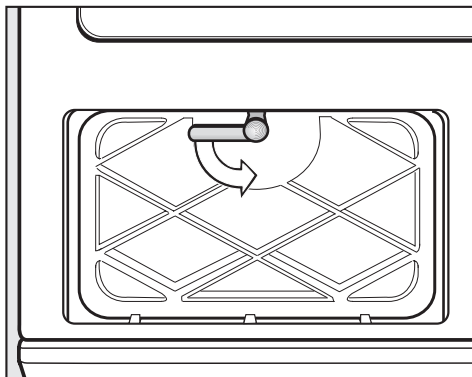

- Drej låsen på det indvendige låg nedad.
- Klap det indvendige låg fremad.
- Tag det indvendige låg af skråt opad.

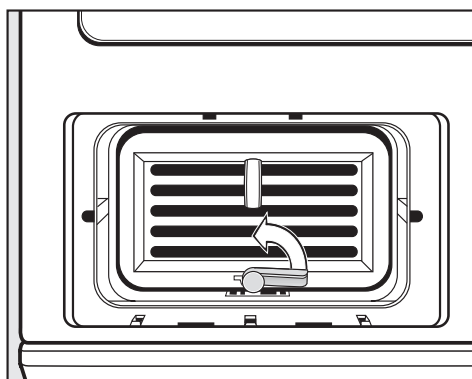

- Drej låsen på krydsveksleren opad (så tappet på låsen kommer fri af rillen i bunden).

Rengøring og vedligeholdelse

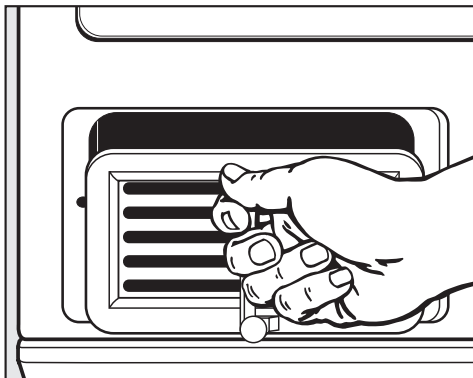

- Træk krydsveksleren ud ved at trække i ringen.

Krydsveksleren efterses

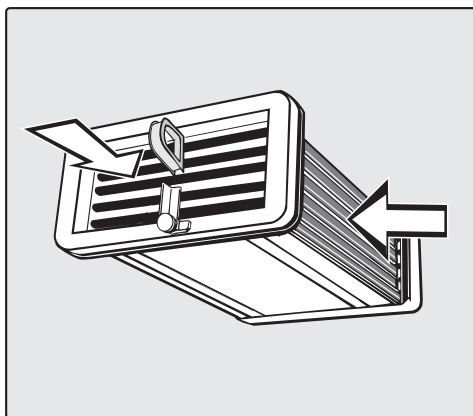

- Hold krydsveksleren op mod lyset.
- Se efter, om der er fnug inde i den. På billedet ovenfor er der vist med pile, i hvilke retninger man skal kigge.

Hvis man ikke kan få øje på nogen fnug:

- Sæt krydsveksleren i igen (se næste side).

Hvis der er fnug i:

- Rengør krydsveksleren som beskrevet nedenfor.

Krydsveksleren rengøres

- Når krydsveksleren gennemskylles, skal den holdes i de stillinger, der er vist på de næste to billeder!

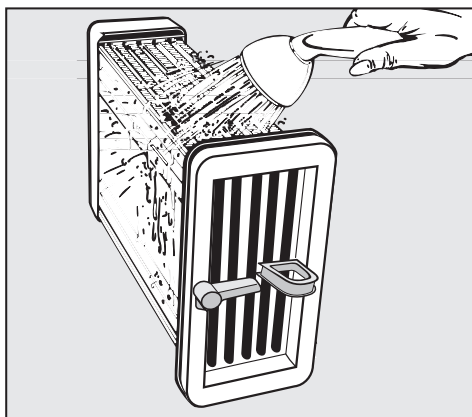

- Gennemskyl krydsveksleren med en vandstråle fra langsiden - som vist på billedet ovenfor.

Rengøring og vedligeholdelse



Krydsveksleren sættes på plads

- Skub krydsveksleren helt ind i rummet til den (til der mødes modstand).
Ringen på krydsveksleren skal være foroven.
- Låsen på krydsveksleren drejes til vandret stilling, indtil man kan høre, den "går i hak" i rillen i bunden.

Før det indvendige låg sættes på, skal man sørge for, at tætningslisten er trykket rigtigt på plads i rillen.

- Gennemskyl krydsveksleren med en vandstråle fra forsiden.
- Kontroller, om der stadig kan ses snavs inde i krydsveksleren (se Krydsveksleren efterses). Gennemskyl den så mange gange, det er nødvendigt.
- Sørg for, at tætningslisterne på krydsveksleren er rene. Tætningslisterne må ikke fjernes, og der må ikke være knæk på dem!

Rummet til krydsveksleren kontrolleres og rengøres.

- Kontroller, om der er synlige fnug i rummet til krydsveksleren inde i tørrumtumbleren. Fnug fjernes med en fugtig klud fra de områder, der kan nås med hånden.

- Sæt det indvendige låg på, så kroge-
ne sidder forned. Dette gøres ved
at holde låget på skrå og trykke let
nedad.
- Tryk låget på, og lås det fast med lå-
setappen. Låsetappen skal herefter være i
vandret stilling.
- Sæt den yderste klap på forned, og tryk den fast foroven, indtil den "går i hak".

 Kun hvis krydsveksleren og låget er sat rigtigt i og låst fast, kan man være sikker på, at kondenssystemet er tæt!

Hvad nu, hvis . . .

De fleste fejl og funktionsforstyrrelser, der måtte opstå i den daglige drift, vil man selv kunne udbedre uden at bruge tid og penge på et servicebesøg.

Nedenstående oversigt kan være en hjælp, når man skal finde årsagen til en fejl og udbedre den. Men husk:

 Reparationer på de elektriske dele må kun foretages af autoriserede fagfolk. Reparationer foretaget af ukyndige kan medføre betydelig risiko for brugeren og er ikke omfattet af Miele's reklamationsordning.

Generelle fejl

Fejl	Årsag	Udbedring
Tørretumbleren er tændt, men starter ikke.	Det er ikke umiddelbart muligt at fastslå årsagen til denne fejl.	<ul style="list-style-type: none"> – Er betjeningsrækkefølgen fulgt? (Se afsnittet Sådan tørres tøjet korrekt). – Er stikket sat i? – Er døren lukket? – Er sikringen intakt?
Der opstår statisk elektricitet på syntetiske tekstiler efter tørring.	Der er tendens til, at der opstår statisk elektricitet på syntetiske stoffer.	Hvis man ved vask af tøjet bruger skyllemiddel i sidste hold skyllevand, opstår der mindre statisk elektricitet ved tørring.

Småfejl udbedres

Fejl	Årsag	Udbedring
Der dannes fnug.	Under tørringen løsnes de fnug, der hovedsagelig opstår, når man har tøjet på, og når det vaskes. Påvirkningen i tørretumbleren er derimod ringe og har ingen nævneværdig indvirkning på tøjets levetid. Dette er konstateret af forskningsinstitutter.	De fnug, der dannes, optages i de fnugfiltre, der sidder i tørretumbleren, og kan let fjernes (se afsnittet Rengøring og vedligeholdelse).
Tøjet er ikke blevet tilstrækkelig tørt.	Der er blevet fyldt forskellige tekstilarter i tørretumbleren.	<ul style="list-style-type: none">– Tør efter med varm luft.– Vælg et egnet program næste gang.
Der er ikke lys i tromlen.	Lyset slukker automatisk (energibesparende).	Maskinen slukkes og tændes igen.
	Pæren kan eventuelt være defekt.	Udskift pæren. Fremgangsmåden beskrives sidst i dette afsnit.

Småfejl udbedres

Fejl	Årsag	Udbedring
Tørringen varer meget længe eller afbrydes.	Bemærk: Når en af følgende årsager skal afhjælpes, skal tørretumbleren slukkes og derefter tændes igen ved programstart!	
	Ventilationen er ikke tilstrækkelig. Dette kan skyldes, at tørretumbleren er opstillet i et meget lille rum, så rumtemperaturen stiger meget, når maskinen er i brug.	Åbn en dør eller et vindue, så rumtemperaturen ikke stiger for kraftigt.
	Der er ikke fri passage til ventilationsgitterne under døren.	– Fjern de genstande, der blokerer passagen.
	Fnugfiltrene er tilstoppede, eller de er sat våde i efter rengøring.	– Fjern fnuggene. – Fnugfiltrene skal være tørre.
	Rester af vaskemiddel, hår og fine fnug kan tilstoppe krydsveksleren.	Krydsveksleren skal af og til kontrolleres og rengøres (se afsnittet Rengøring og vedligeholdelse).
	Tøjet er ikke blevet centrifugeret tilstrækkeligt.	Fremover skal tøjet centrifugeres med højere omdrejningstal.
	Der er fyldt for meget tøj i tørretumbleren.	Den maksimalt tilladte tøj-mængde til de enkelte programmer bør overholdes.
	På grund af metallynlåse registreres tøjets fugtighedsgrad ikke nøjagtigt.	– Fremover bør alle lynlåse åbnes. Hvis problemet opstår igen, tørres tøj med lange lynlåse fremover på varmluftprogrammet.

Småfejl udbedres

Fejl	Årsag	Udbedring
Den udvendige klap til krydsveksleren kan ikke lukkes.	Den indvendige klap til krydsveksleren og/eller krydsveksleren sidder ikke rigtigt og er ikke låst korrekt.	<ul style="list-style-type: none"> – Kontroller, om den indvendige klap og krydsveksleren sidder rigtigt. – Kontroller også klappens og krydsvekslerens tætningslister.
Der løber vand ud af tørretumbleren, når krydsveksleren er rengjort.	Der er fnug i bunden af rummet til krydsveksleren.	<ul style="list-style-type: none"> – Synlige fnug fjernes med en klud fra rummet til krydsveksleren.
Kontrol- og fejlmeddelelser		
Kontrollampen <i>Beholder tømmes</i> lyser.	Beholderen til kondensvand er fuld, eller der er knæk på afløbsslangen.	<ul style="list-style-type: none"> – Kondensvandet tømmes ud. – Kontroller afløbsslangen. – Kontrolmeddelelsen går ud, når tørretumbleren slukkes og tændes.
Programafbrydelse. Kontrollampen <i>Rulletørt</i> eller <i>Strygetørt</i> blinker. Summeren lyder.	Det er ikke umiddelbart muligt at fastslå årsagen til denne fejl.	<ul style="list-style-type: none"> – Tørretumbleren slukkes og tændes igen. – Et program startes. <p>Hvis programmet afbrydes igen, og kontrollampen igen blinker, er der tale om en fejl. Kontakt venligst Miele's tekniske service.</p>

Småfejl udbedres

Fejl	Årsag	Udbedring
Programmet blev afbrudt. Kontrollampen <i>Antikrøl/Slut</i> lyser. Summeren lyder.	Der er ikke tale om en fejl. Elektronikken registrerer, at der ikke er tøj i tromlen, og afbryder programmet. Programafbrydelse kan også forekomme, når der kun er enkelte eller allerede tørre stykker tøj i maskinen.	Enkelte stykker tøj bør fremover tørres på varmluftprogrammet. Inden valg af andet program skal døren åbnes og lukkes.

Småfejl udbedres

Pæren udskiftes

Tørretumbleren afbrydes fra elnettet.

- Døren åbnes.

Øverst i døråbningen sidder pæreafdækningen, der kan klappes op.

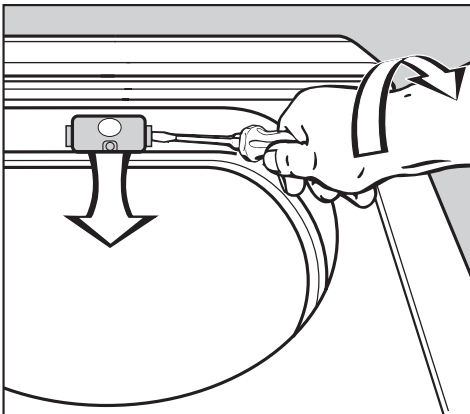

- Et stykke værktøj* skubbes med et let tryk ind under pæreafdækningens kant i siden.

* f.eks. en bred kærveskruetrækker

- Med et let tryk kan man åbne afdækningen ved at dreje hånden.

Afdækningen klappes nedad.

Temperaturbestandige pærer leveres fra Miele's reservedelslager.

Pæren skal være af samme type og må maks. have den effekt, der er angivet på typeskiltet og på afdækningen.

- Pæren udskiftes.
- Vip afdækningen op igen, og tryk den på plads i begge sider.

⚠ Sørg for, at afdækningen sidder rigtigt. Ellers kan der trænge fugt ind i den, hvorved der kan opstå kortslutning.

Front

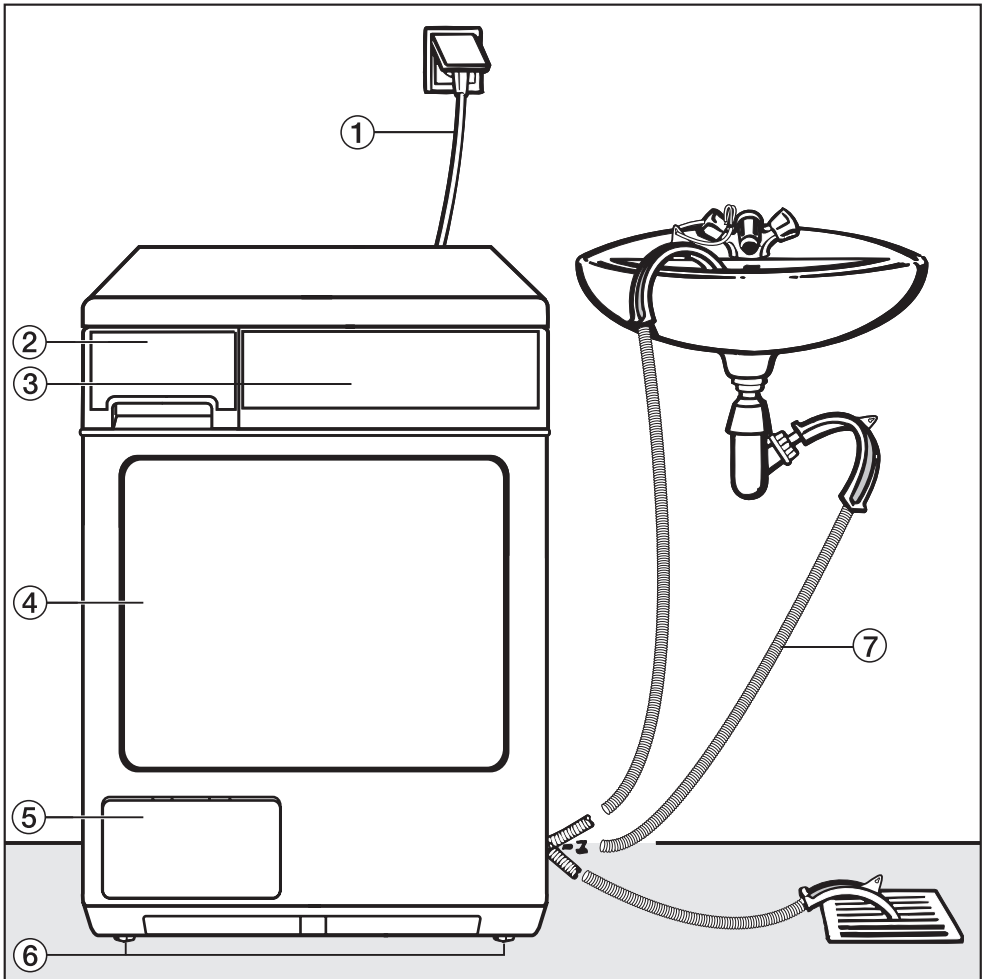

① Ledning

② Beholder til kondensvand

③ Betjeningspanel

④ Dør

⑤ Udvendig klap til krydsveksleren

⑥ 4 ben, der kan reguleres

Alternativ til beholder til kondensvand:

⑦ Afløbsslange til kondensvand
(med buet holder)

Opstilling og tilslutning

Opstillingssted

 Inden for det område, tørretumblerens dør kan svinges op, må der ikke være en dør, der kan låses, en skydedør eller en dør med modsat hængsling.

Tørretumbleren transporteres til opstillingsstedet

Ved transport kan man tage fat i det stykke af toppladen, der rager ud over maskinen bagtil. Tørretumbleren flyttes fra emballagebunden til opstillingsstedet ved at tage fat i de forreste maskinben og i udhænget bagtil.

Opstilling under en køkkenbordplade

Tørretumbleren må ikke indbygges direkte ved siden af et køle-/fryseskab. Den varme luftstrøm, der trænger ud fra maskinens bagside, forhøjer temperaturen ved køle-/fryseskabets krydsveksler, hvilket medfører, at køleaggregatet kører uafbrudt.

Hvis der ikke findes en anden indbygningsmulighed, skal køle-/fryseskabet afskærmes fra tørretumbleren.

 Hertil kræves et **indbygningssæt***, der skal monteres af en Miele tekniker.

Den afdækningsplade, der følger med indbygningssættet, erstatter maskinens topplade. Af hensyn til el-sikkerheden skal afdækningspladen ubetinget monteres.

- En monteringsanvisning er vedlagt ombygningssættet.
- Indbygning af tørretumbleren kan forlænge tørretiden.
- Eltilslutning bør installeres i nærheden af tørretumbleren og være let tilgængelig.
- Den varme luftstrøm fra tørretumblerens bagside skal kunne føres væk. Dette kan f.eks. opnås ved at indstille tørretumblerens ben (så spalten mellem gulvet og undersiden af tørretumbleren øges) og ved at bryde en eventuel gennemgående sokkelafdækning ud for tørretumbleren.

Ved nichehøjder på:

- 830-840 mm kræves længere skruefodder*.
- 870-885 / 915-930 mm skal der anvendes 1 eller 2 udligningsrammer*.

* Miele ekstraudstyr

Toppladen genmonteres

Ved genmontering af toppladen er det vigtigt, at den sidder godt fast i de bageste holdere. Kun derved kan sikker transport af maskinen garanteres.

Tørretumbleren justeres

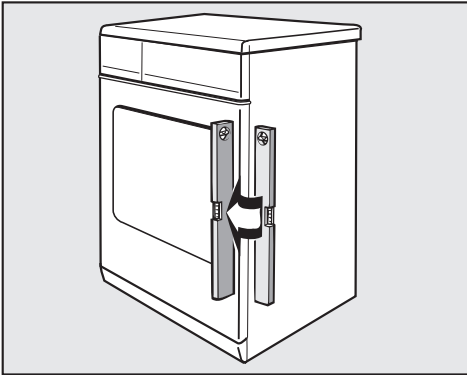

Tørretumbleren skal stå i vater for at kunne fungere korrekt.

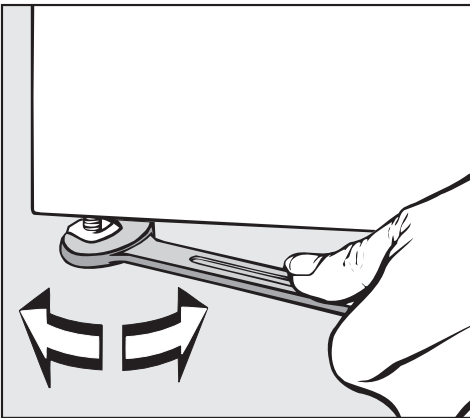

- Eventuelle ujævnheder i gulvet udlignes ved at justere tørretumblerenes ben.

⚠ Ventilationsgitteret i soklen må under ingen omstændigheder blokeres, da der så ikke tilføres tilstrækkelig luft!

Opstillingsrum

Den køleluft, der indses under tørringen, strømmer ud på maskinens bagside og opvarmer rummet. Derfor skal der især i mindre rum sørges for tilstrækkelig udluftning. Ellers må der påregnes længere tørretid og større energiforbrug.

Vaske-/tørresøjle

Tørretumbleren kan bygges sammen med en Miele vaskemaskine til en vaske-/tørresøjle. Hertil kræves et sammenbygningssæt* (WTV).

* Miele ekstraudstyr

⚠ Montering af sammenbygningssættet skal foretages af en Miele tekniker.

Hvis tørretumbleren skal flyttes på et senere tidspunkt

Hver gang tørretumbleren har været i brug, dannes der lidt kondensvand i området omkring pumpen. Dette kan løbe ud, hvis tørretumbleren vipkes. Før en eventuel transport anbefales det derfor at lade koldluftprogrammet køre i ca. 1 minut, så resterende kondensvand ledes ud i beholderen til kondensvand eller ud via afløbsslangen.

Opstilling og tilslutning

Kondensvandet afledes eksternt

Det kondensvand, der dannes ved tørningen, pumpes op i beholderen til kondensvand gennem afløbsslangen på bagsiden af tørretumbleren.

Kondensvandet kan også bortledes eksternt via afløbsslangen. Beholderen til kondensvand skal så ikke længere tømmes.

Afløbsslangen (ca. 2 m lang) ligger i tørretumbleren. Den skal trækkes helt ud af tørretumbleren. Maks. udpumpningshøjde: 1,5 m.

En forlængerslange kan købes som ekstraudstyr.

Afløbsslangen placeres

Øverst på bagsiden af tørretumbleren:

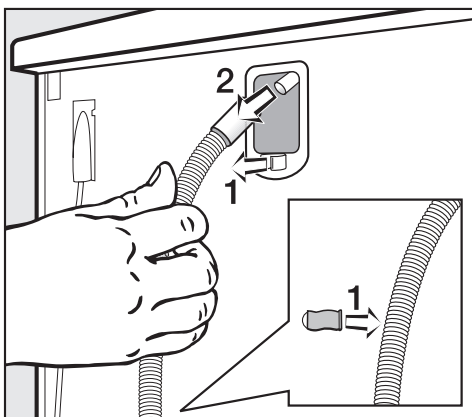

- Træk afløbsslangen ud af klemholderne (1).
- Træk afløbsslangen af studsene (2).

Nederst på bagsiden af tørretumbleren:

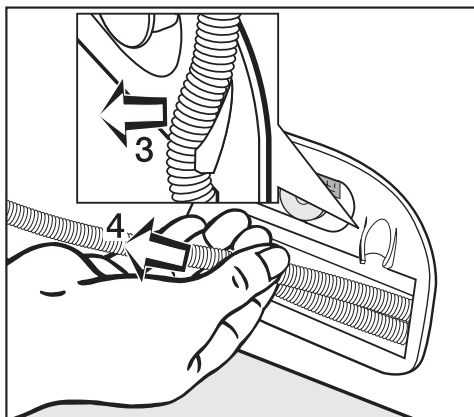

- Træk afløbsslangen ud af klemholderen (3).
- Træk afløbsslangen **mod venstre helt ud af tørretumbleren (4)**. Men pas på:

⚠ Der må ikke komme knæk på afløbsslangen. Ellers kan den blive beskadiget!

⚠ Sørg for, at afløbsslangen ikke kan glide ned (f.eks. ved at binde den fast), hvis den f.eks. hænges over en håndvask. Ellers er der risiko for, at udstrømmende vand forårsager skader.

Anvend den buede holder for at undgå knæk på afløbsslangen (se illustrationen Oversigt over tørretumbleren).

Afløbsslangen tilsluttes en vandlås på en håndvask

Afløbsslangen kan monteres direkte på en speciel vandlås.

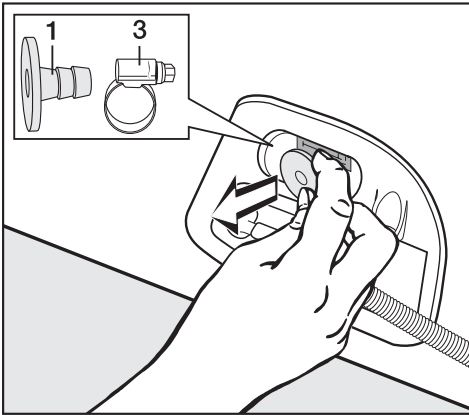

- Tilbehøret tages ud nederst på bagsiden af tørretumbleren: Adapteren **1** og spændbåndet **3**, der ligger bag adapteren.

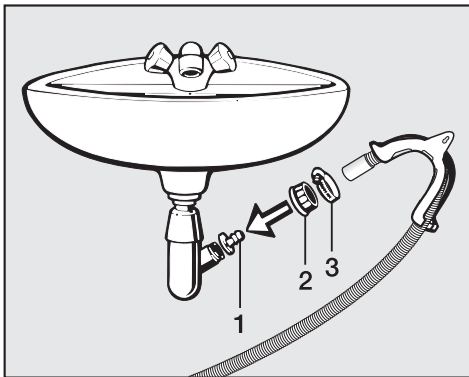

- Adapteren **1** monteres på vandlåsen med omløbermøtrikken **2** fra vandlåsen.

Som regel er omløbermøtrikken lukket med en lille plade, som skal tages ud. En eventuel pakning i møtrikken skal ikke fjernes.

- Slangeenden sættes på adapteren **1**.
- Spændbåndet **3** skrues fast lige bag omløbermøtrikken med en skruetrækker.

Genmontering til intern beholder

⚠ Skub **ikke** afløbsslangen tilbage i tørretumbleren, da den ellers kan få knæk og blive beskadiget!

- Læg afløbsslangen sammen til en stor løkke.
- Fastgør løkken øverst på bagsiden af tørretumbleren med metaltråden (hvis den stadig findes). Ellers lægges løkken bag tørretumbleren.
- Den frie ende af afløbsslangen stikkes på studsøn øverst på bagsiden af tørretumbleren.

Opstilling og tilslutning

Etilslutning

Tørretumbleren leveres med et stik godkendt i EU, som dog ikke må anvendes i en dansk installation, da maskinen derved ikke jordforbindes iht. Stærkstrømsbekendtgørelsen. Udskiftning til dansk stik skal foretages af en autoriseret elinstallatør. Alternativt kan der anvendes en adapter til overgang mellem Schuko-stikprop og dansk jordings-system. En sådan kan rekvireres på Miele's reservedelslager (best.nr. 9666).

Tilslutning må kun foretages til et reglementeret installeret elnet.

Af sikkerhedsmæssige grunde bør der aldrig anvendes en forlængerledning (risiko for brandfare ved overophedning).

For at øge sikkerheden anbefales et HFI/HPFI-relæ med en brydeafstand på 30 mA.

De påkrævede tilslutningsdata er anført på typeskiltet. Disse angivelser skal stemme overens med strømforholdene på opstillingsstedet.

Forbrugsdata

Program	Kapacitet	Slutcentrifugeringshastighed i vaskemaskinen	Energi	Tid
	kg*	omdr./min.	kWh	minutter
Koge-/kulørtvask Skabstørt	6,0	800 (70% restfugtighed)**	4,05	135
		1200	3,20	108
		1400	3,05	103
		1600	2,95	99
		1800	2,65	91
Koge-/kulørtvask Strygetørt	6,0	800 (70% restfugtighed)**	3,25	115
		1200	2,40	87
		1400	2,25	81
		1600	2,15	78
		1800	1,85	69
Strygelet Skabstørt	3,0	1000 (50% restfugtighed)**	1,55	59
Strygelet Strygetørt	3,0	1000	1,35	52
Automatic	3,0	900	1,95	112
Finish/Uld	2,0	900	0,15	4
Udglatning	3,0	–	0,25	9

* Vægt på tørt tøj

** Testprogram i henhold til EN 61121:

Alle værdier i henhold til EN 61121

Ved tests i henhold til EN 61121 skal man inden teststart gennemføre en tørring med 3 kg bomuldstøj efter ovennævnte norm med 70% restfugtighed i programmet Koge-/kulørtvask Skabstørt.

Varierende tøjmængder, forskellige tekstilarter, restfugtighed efter centrifugering, svingninger i elnettet og de valgte ekstrafunktioner kan medføre afvigelser fra de angivne værdier.

Service / reklamationsfrist

Miele Teknisk Service

- Dag til dag service
- Landsdækkende servicenet
- Lokale teknikere
- Specielt uddannede teknikere
- Centralt dirigerede servicevogne
- Stor reservedelsbeholdning
- Originale Miele reservedele
- 24 måneders reklamationsfrist på alle fabriksnye Miele produkter og reparationer
- Leveringsgaranti for reservedele i 15 år

Miele er kendt for sin "dag til dag" service

En stor fordel, da ventetiden på, at Miele produktet igen er klar efter et driftsstop, yderst sjældent overskrider én dag. Dette kan vi overholde, fordi vi over hele landet har lokalt boende teknikere, som kører rundt i centralt dirigerede servicevogne.

Servicevognene er udstyret med et stort udvalg af originale reservedele, hvilket betyder, at vi har alt, hvad der normalt skal bruges til en reparation, med fra starten. Altså ingen unødvendig ventetid eller omkostning ved fremkøbs af reservedele.

Rygraden i god service er dygtige teknikere. Alle vore teknikere er elektrikere, og denne uddannelse er suppleret med en speciel Miele uddannelse i drift, vedligeholdelse og reparation af vore produkter. Uddannelsen bliver løbende fulgt op, således at teknikerne hele tiden er på højde med udviklingen.

Miele Teknisk Service kan tilkaldes fra mandag til torsdag mellem kl. 8.00 og 16.00, fredag mellem 8.00 og 15.30 på telefon

43 27 13 00

97 12 70 66

Servicebestilling,

direkte 43 27 13 10

eller telefax 43 27 13 09

Mieles reklamationsfrist

De efterfølgende bestemmelser om reklamationsfrist omfatter udelukkende fabriksnye produkter indkøbt i Danmark. Reklamationfristen er gyldig 24 mdr. fra købsdato, når der forevises kvittering, regning eller tilsvarende, hvoraf købsdato fremgår. Funktionssvigt på produkterne, der skyldes installationsmæssige forhold, dækkes ikke af reklamationsfristen. Reklamationfristen indskrænker ikke købers rettigheder if. lovgivningen over for Miele.

Mieles reklamationsfrist omfatter:

Fabriksnye produkter beregnet til private husholdninger og anvendt til rette formål. Fabrikations- og materialefejl, såfremt disse fejl konstateres under produktets normale brug.

For mindre øer, hvor færgetransport er påkrævet, Grønland og Færøerne gælder dog særlige bestemmelser.

Mieles reklamationsfrist indebærer:

For store produkter betaler Miele alle udgifter til reservedele, arbejds løn og rejseudgifter for teknikere. Såfremt Miele skønner det nødvendigt, at produktet sendes til et Miele værksted, betaler Miele alle fragtudgifter hertil. For små produkter betaler Miele alle udgifter til reservedele og arbejds løn, hvorimod fremsendelse af produktet sker for købers regning og risiko. Efter udbedring af fejlen sker returnering af produktet for Mieles regning og risiko. Dele udskiftet ved en sådan reparation tilhører Miele.

Mieles reklamationsfrist på reservedele:

Ved udbedring af mangler foretaget af vore egne teknikere eller af de af os autoriserede værksteder ydes der en 24 mdr. reklamationsfrist på de nysisatte dele. Denne reklamationsfrist er inklusive arbejds løn og grundgebyr. For dele, der er isat efter de 24 mdr., påhviler det kunden at fremvise fornøden dokumentation i form af en tidligere udstedt servicefaktura.

Mieles reklamationsfrist omfatter ikke:

- Fejl eller skader opstået direkte eller indirekte som følge af overlast, fejlbehandling, misbrug, skødesløs behandling, mangelfuld vedligeholdelse, fejlagtig indbygning, opstilling og tilslutning, spændingsvariationer og elektriske forstyrrelser eller ved reparation udført af andre end de af Miele autoriserede teknikere.
- Fejl eller skader opstået som følge af erhvervsmæssig eller anden brug af produkter, der er beregnet til private husholdninger.
- Erstatning for eventuelle følgeskader, herunder skader på andre genstande, driftstab etc., medmindre andet er lovmæssigt fastlagt.

Uberettiget tilkaldelse af Miele Teknisk Service:

Inden Miele Teknisk Service tilkaldes, kontrolleres de fejlmuligheder, det er muligt selv at udbedre. Såfremt kravet om udbedring er **uberettiget**, eksempelvis hvis produktets svigt skyldes en defekt sikring eller et defekt afløb, påhviler det kunden selv at betale de omkostninger, der er forbundet med at have tilkaldt service.

Service / reklamationsfrist

Transportskader:

Skulle produktet have fået en transportskade under en transport, som køber selv har sørget for, rettes omgående henvendelse til den forhandler, hvor produktet er købt.

Lov om køb:

Bestemmelserne vedrørende reklamationsfrist er gældende fra ikrafttrædelse af Lov om køb år 2002. Reklamationsfristen fratager ikke køber adgang til at gøre et eventuelt ansvar efter købeloven gældende over for den forhandler, hvor produktet er købt. Henvendelse til Miele A/S virker samtidig som reklamation over for forhandleren.

Indberetning:

Ønskes fejlen ikke afhjulpnet omgående, skal eventuelle krav i henhold til Miele's reklamationsfrist sammen med den fornødne dokumentation for købsdato være indsendt skriftligt inden reklamationsfristens udløb til

Miele A/S

Erhvervsvej 2, Postboks 1371

DK - 2600 Glostrup.

Tekniske data

Højde	850 mm (kan reguleres +7/-7 mm)
Højde uden topplade	820 mm
Bredde	595 mm
Dybde	580 mm
Dybde med åben dør	1060 mm
Vægt	54 kg
Tromlevolumen	100 l
Maksimal kapacitet	6 kg (vægt på tørt tøj)
Kondensbeholderens kapacitet	ca. 3,5 l
Slangelængde	2 m
Maksimal udpumpningshøjde	1,5 m
Maksimal udpumpningslængde	4 m
Tilslutningsledningens længde	2 m
Tilslutningsspænding	se typeskiltet
Tilslutningsværdi	se typeskiltet
Sikring	se typeskiltet
Pærens effekt	se typeskiltet
Energiforbrug	se afsnittet Forbrugsdata
Godkendelser	CE

Programmeringsfunktioner til ændring af standardindstillinger

Tørretumblerelektronik kan om ønsket tilpasses til individuelle behov ved hjælp af programmeringsfunktionerne.

Programmeringsfunktionerne kan når som helst ændres.

Programmeringsfunktioner

Restfugtigheden i programmet Koge-/kulørtvask ændres

Denne tørretumblers elektronik er indstillet til så effektiv og økonomisk tørring som muligt. Hvis man ønsker tøjet mere tørt, kan man på én gang indstille alle tørretrin til mere tørt i dette program.

Fra fabrikken er der indstillet en standardrestfugtighed. Den kan indstilles til mere tørt.

Programmering og lagring foretages ved at følge punkterne ❶ til ❷.

Programmeringsfunktionen programmeres med *Start* og programvælgeren. Tasten *Start* og programvælgeren har her en ekstrafunktion, som ikke fremgår af betjeningspanelet.

Forudsætning:

- Tørretumbleren er slukket.
- Døren er lukket.
- Programvælgeren står på *Slut*.

- ❶ Tryk på *Start*, og hold den inde, mens punkterne ❷ - ❸ udføres.
- ❷ Tørretumbleren tændes ved tryk på *Tænd/sluk*.
- ❸ Vent, til kontrollampen *Start* lyser . . .
- ❹ . . . og slip derefter *Start*.
- ❺ Programvælgeren stilles på *Koge-/kulørtvask Skabstørt*.
- ❻ Ved tryk på *Start* kan programmeringsfunktionen ændres.
 - Kontrollampen *Tørring* blinker: **Standardrestfugtigheden bliver mere tør**
 - Kontrollampen *Tørring* blinker ikke: **Standardrestfugtighed**
- ❼ Tørretumbleren slukkes ved tryk på *Tænd/sluk*.

Programmeringen er gemt. Den kan til enhver tid ændres.

Kontrol:

- Sørg for, at forudsætningerne er opfyldt, og udfør punkterne ❶ til ❺.

Ved hjælp af kontrollampen *Tørring* kan man se, hvordan programmeringsfunktionen er indstillet.

- Sluk tørretumbleren.

Kontrollampen er afsluttet.

Restfugtigheden i programmet Strygelet ændres

Denne tørretumblers elektronik er indstillet til så effektiv og økonomisk tørring som muligt. Hvis man ønsker tøjet mere tørt, kan man på én gang indstille alle tørretrin til mere tørt i dette program.

Fra fabrikken er der indstillet en standardrestfugtighed. Den kan indstilles til mere tørt.

Programmering og lagring foretages ved at følge punkterne ❶ til ❷.

Programmeringsfunktionen programmeres med *Start* og programvælgeren. Tasten *Start* og programvælgeren har her en ekstrafunktion, som ikke fremgår af betjeningspanelet.

Forudsætning:

- Tørretumbleren er slukket.
- Døren er lukket.
- Programvælgeren står på *Slut*.

- ❶ Tryk på *Start*, og hold den inde, mens punkterne ❷ - ❸ udføres.
- ❷ Tørretumbleren tændes ved tryk på *Tænd/sluk*.
- ❸ Vent, til kontrollampen *Start* lyser . . .
- ❹ . . . og slip derefter *Start*.
- ❺ Programvælgeren stilles på *Køge-/kulørtvask Skåneprogram*.
- ❻ Ved tryk på *Start* kan programmeringsfunktionen ændres.
 - Kontrollampen *Tørring* blinker: **Standardrestfugtigheden bliver mere tør**
 - Kontrollampen *Tørring* blinker ikke: **Standardrestfugtighed**
- ❼ Tørretumbleren slukkes ved tryk på *Tænd/sluk*.

Programmeringen er gemt. Den kan til enhver tid ændres.

Kontrol:

- Sørg for, at forudsætningerne er opfyldt, og udfør punkterne ❶ til ❺.

Ved hjælp af kontrollampen *Tørring* kan man se, hvordan programmeringsfunktionen er indstillet.

- Sluk tørretumbleren.

Kontrollampen er afsluttet.

Programmeringsfunktioner

Summer til-/frakobles

Tørretumbleren afgiver et akustisk signal, når programmet er slut (max. 1 time i intervaller)

Ved levering er summeren tilkoblet. Den kan frakobles.

Den vedvarende alarm ved fejlmeldinger lyder, uanset om summeren er til- eller frakoblet.

Programmering og lagring foretages ved at følge punkterne ① til ⑦.

Programmeringsfunktionen programmeres med *Start* og programvælgeren. Tasten *Start* og programvælgeren har her en ekstrarfunktion, som ikke fremgår af betjeningspanelet.

Forudsætning:

- Tørretumbleren er slukket.
- Døren er lukket.
- Programvælgeren står på *Slut*.

- ① Tryk på *Start*, og hold den inde, mens punkterne ② - ③ udføres.
- ② Tørretumbleren tændes ved tryk på *Tænd/sluk*.
- ③ Vent, til kontrollampen *Start* lyser . . .
- ④ . . . og slip derefter *Start*.
- ⑤ Programvælgeren stilles på *Køge-/kulørtvask Strygetørt*.
- ⑥ Ved tryk på *Start* kan programmeringsfunktionen ændres.
 - Kontrollampen *Tørring* blinker ikke:
Summeren er frakoblet
 - Kontrollampen *Tørring* blinker:
Summeren er tilkoblet
- ⑦ Tørretumbleren slukkes ved tryk på *Tænd/sluk*.

Programmeringen er gemt. Den kan til enhver tid ændres.

Kontrol:

- Sørg for, at forudsætningerne er opfyldt, og udfør punkterne ① til ⑤.

Ved hjælp af kontrollampen *Tørring* kan man se, hvordan programmeringsfunktionen er indstillet.

- Sluk tørretumbleren.

Kontrollen er afsluttet.

Forlænget afkølingstid indstilles

Efter programslut afkøles tøj automatisk - og så længe, det er nødvendigt. Denne afkølingstid kan forlænges. Tøjet afkøles kraftigere.

Ved levering er forlænget afkølingstid ikke indstillet. Afkølingstiden kan forlænges (i 2 trin).

Forlænget afkølingstid kan indstilles i programmerne *Køge-/kulørtvask*, *Strygelet*, *Automatic*.

Programmering og lagring foretages ved at følge punkterne ① til ⑦.

Programmeringsfunktionen programmeres med *Start* og programvælgeren. Tasten *Start* og programvælgeren har her en ekstrafunktion, som ikke fremgår af betjeningspanelet.

Forudsætning:

- Tørretumbleren er slukket.
- Døren er lukket.
- Programvælgeren står på *Slut*.

- ① Tryk på *Start*, og hold den inde, mens punkterne ② - ③ udføres.
- ② Tørretumbleren tændes ved tryk på *Tænd/sluk*.
- ③ Vent, til kontrollampen *Start* lyser . . .
- ④ . . . og slip derefter *Start*.
- ⑤ Programvælgeren stilles på *Køge-/kulørtvask Rulletørt*.
- ⑥ Ved tryk på *Start* kan programmeringsfunktionen ændres.

– Kontrollampen *Tørring* blinker 1x:
Afkølingstiden er forlænget 5 minutter

– Kontrollampen *Tørring* blinker 2x:
Afkølingstiden er forlænget 10 minutter

– Kontrollampen *Tørring* blinker ikke:
Normal afkølingstid

- ⑦ Tørretumbleren slukkes ved tryk på *Tænd/sluk*.

Programmeringen er gemt. Den kan til enhver tid ændres.

Kontrol:

- Sørg for, at forudsætningerne er opfyldt, og udfør punkterne ① til ⑤.

Ved hjælp af kontrollampen *Tørring* kan man se, hvordan programmeringsfunktionen er indstillet.

- Sluk tørretumbleren.

Kontrollampen er afsluttet.

Programmeringsfunktioner

Standardtørretrinet i programmet Strygelet/Skabstørt ændres

I dette program er tørreresultatet indstillet til et standardtørretrin. Dette tørretrin kan ændres til mere tørt.

Ved levering er standardtørretrinet indstillet til *Skabstørt*.

Tørretrinet kan ændres til *Skabstørt+* (mere tørt end standardtørretrinet).

Bemærk: Hvis man allerede har indstillet restfugtigheden til mere tørt med programmeringsfunktionen "Restfugtigheden i programmet *Strygelet* ændres", virker denne yderligere her.

Programmering og lagring foretages ved at følge punkterne ❶ til ❷.

Programmeringsfunktionen programmeres med *Start* og programvælgeren. Tasten *Start* og programvælgeren har her en ekstrafunktion, som ikke fremgår af betjeningspanelet.

Forudsætning:

- Tørretumbleren er slukket.
- Døren er lukket.
- Programvælgeren står på *Slut*.

- ❶ Tryk på *Start*, og hold den inde, mens punkterne ❷ - ❸ udføres.
- ❷ Tørretumbleren tændes ved tryk på *Tænd/sluk*.
- ❸ Vent, til kontrollampen *Start* lyser . . .
- ❹ . . . og slip derefter *Start*.
- ❺ Programvælgeren stilles på *Strygelet Skabstørt*.
- ❻ Ved tryk på *Start* kan programmeringsfunktionen ændres.
 - Kontrollampen *Tørring* blinker: **Standardtørretrinet ændres til Skabstørt+**
 - Kontrollampen *Tørring* blinker ikke: **Standardtørretrin**
- ❼ Tørretumbleren slukkes ved tryk på *Tænd/sluk*.

Programmeringen er gemt. Den kan til enhver tid ændres.

Kontrol:

- Sørg for, at forudsætningerne er opfyldt, og udfør punkterne ❶ til ❺.

Ved hjælp af kontrollampen *Tørring* kan man se, hvordan programmeringsfunktionen er indstillet.

- Sluk tørretumbleren.

Kontrollen er afsluttet.

Standardtørretrinnet i programmet Automatic ændres

I dette program er tørreresultatet indstillet til et standardtørretrin. Dette tørretrin kan ændres til mere tørt eller mere fugtigt.

Ved levering er standardtørretrinnet indstillet til *Skabstørt*.

Tørretrinnet kan ændres til *Strygetørt* (fugtigere) eller *Skabstørt+* (mere tørt end standardtørretrinnet).

Programmering og lagring foretages ved at følge punkterne ① til ⑦.

Programmeringsfunktionen programmeres med *Start* og programvælgeren. Tasten *Start* og programvælgeren har her en ekstrafunktion, som ikke fremgår af betjeningspanelet.

Forudsætning:

- Tørretumbleren er slukket.
 - Døren er lukket.
 - Programvælgeren står på *Slut*.
- ① Tryk på *Start*, og hold den inde, mens punkterne ② - ③ udføres.

- ② Tørretumbleren tændes ved tryk på *Tænd/sluk*.
- ③ Vent, til kontrollampen *Start* lyser . . .
- ④ . . . og slip derefter *Start*.
- ⑤ Programvælgeren stilles på *Automatic*.
- ⑥ Ved tryk på *Start* kan programmeringsfunktionen ændres.
- Kontrollampen *Tørring* blinker 2x: **Standardtørretrinnet ændres til *Skabstørt+***
 - Kontrollampen *Tørring* blinker ikke: **Standardtørretrinnet ændres til *Strygetørt***
 - Kontrollampen *Tørring* blinker 1x: **Standardtørretrin**
- ⑦ Tørretumbleren slukkes ved tryk på *Tænd/sluk*.

Programmeringen er gemt. Den kan til enhver tid ændres.

Kontrol:

- Sørg for, at forudsætningerne er opfyldt, og udfør punkterne ① til ⑤.

Ved hjælp af kontrollampen *Tørring* kan man se, hvordan programmeringsfunktionen er indstillet.

- Sluk tørretumbleren.

Kontrollampen er afsluttet.



Miele A/S
Erhvervsvej 2
Postboks 1371
DK-2600 Glostrup
Tlf. 43 27 11 00
Jyll. tlf. 97 12 70 66
Hovedtelex 43 27 11 09
Reservedelsafd. telefax 43 27 13 69
Teknisk service telefax 43 27 13 09
Internet: www.miele.dk
E-mail: info@miele.dk